

**Външна обработка**
**Вътрешна обработка**

No. 1 No. 3 No. 2 No. 4 No. 6 No. 10 No. 7 No. 20 No. 13 No. 5 ISO No. 11 No. 8 No. 9 No. 14  
 4971 4978 4972 4976 4980 4975 4981 4977 DIN 4973 4974

**ISO No 1 (DIN4971) - Нож проходен прав (външна обработка)**

Размер	h, мм	b, мм	L, мм	п, мм
1010 R/L	10	10	90	4
1212 R/L	12	12	100	5
1616 R/L	16	16	110	6
2020 R/L	20	20	125	8
2525 R/L	25	25	140	10
3232 R/L	32	32	170	12
4040 R/L	40	40	200	16
5050 R/L	50	50	240	20

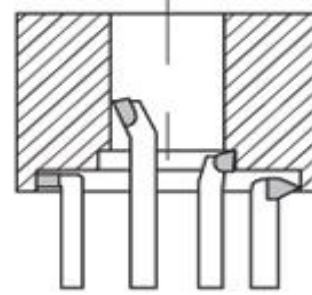
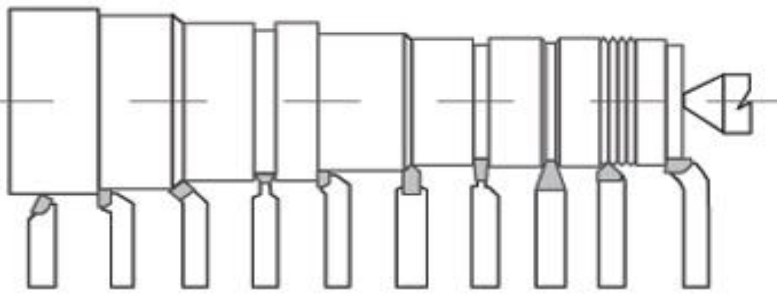
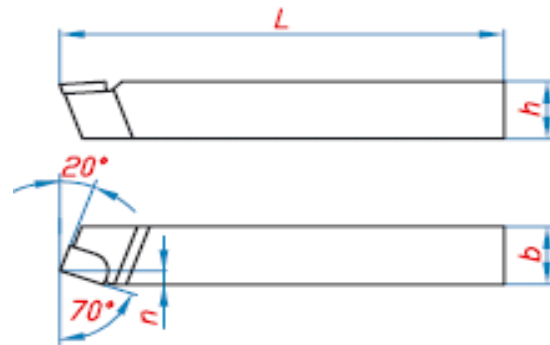

За стомана (син цвят): P10; P20; P30; P40;

За чугун (червен цвят): K10; K20; K30;

За неръжд. и трудно обраб.стомани (жълт цвят): M10; M20;

**ISO No 2 (DIN4972) - Нож проходен извит 45° (външна обработка)**

Размер	h, мм	b, мм	L, мм	п, мм
1010 R/L	10	10	90	6
1212 R/L	12	12	100	7
1616 R/L	16	16	110	8
2020 R/L	20	20	125	10
2525 R/L	25	25	140	12
3232 R/L	32	32	170	14
4040 R/L	40	40	200	18
5050 R/L	50	50	240	22

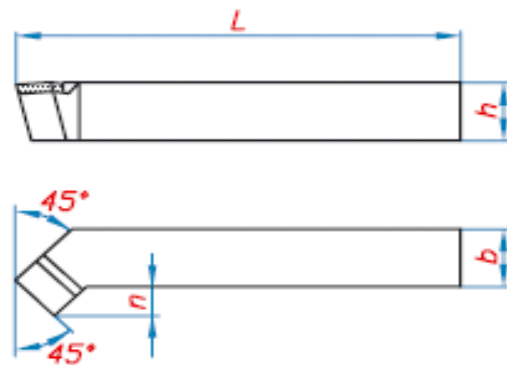

За стомана (син цвят): P10; P20; P30; P40;

За чугун (червен цвят): K10; K20; K30;

За неръжд. и трудно обраб.стомани (жълт цвят): M10; M20;

**ISO No 3 (DIN4978) - Нож подрезен (външна обработка)**

Размер	h, мм	b, мм	L, мм	п, мм
1010 R/L	10	10	90	4
1212 R/L	12	12	100	5
1616 R/L	16	16	110	6
2020 R/L	20	20	125	8
2525 R/L	25	25	140	10
3232 R/L	32	32	170	12
4040 R/L	40	40	200	14
5050 R/L	50	50	240	18

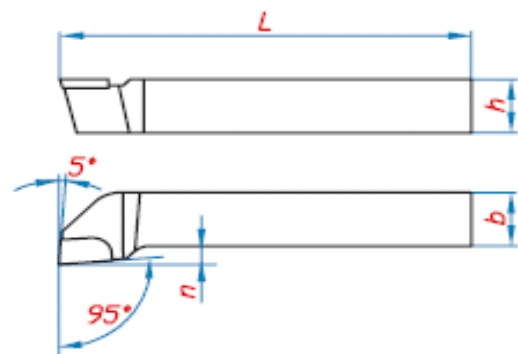

За стомана (син цвят): P10; P20; P30; P40;

За чугун (червен цвят): K10; K20; K30;

За неръжд. и трудно обраб.стомани (жълт цвят): M10; M20;

**ISO No 4 (DIN4976) - Нож чистови широк (външна обработка)**

Размер	h, мм	b, мм	L, мм	b <sub>1</sub> , мм	l, мм
1010	10	10	90	10	10
1212	12	12	100	12	12
1616	16	16	110	16	16
2020	20	20	125	20	20
2525	25	25	140	25	25
3232	32	32	170	32	32
4040	40	40	200	40	40
1610	16	10	110	10	10
2012	20	12	125	12	12
2516	25	16	140	16	16
3220	32	20	170	20	20
4025	40	25	200	25	25
5032	50	32	240	32	32

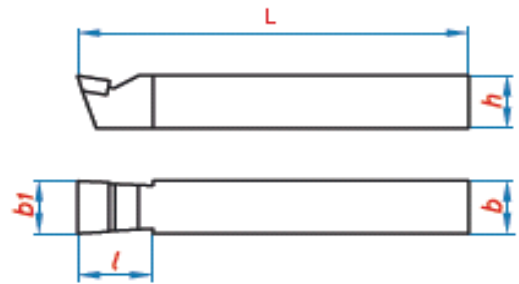
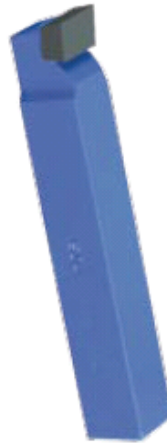

За стомана (син цвят): P10; P20; P30; P40;

За чугун (червен цвят): K10; K20; K30;

За неръжд. и трудно обраб.стомани (жълт цвят): M10; M20;

**ISO No 5 (DIN4977) - Нож челен (външна обработка)**

Размер	h, мм	b, мм	L, мм	n, мм
1010 R/L	10	10	90	5
1212 R/L	12	12	100	6
1616 R/L	16	16	110	8
2020 R/L	20	20	125	10
2525 R/L	25	25	140	12
3232 R/L	32	32	170	16
4040 R/L	40	40	200	20
5050 R/L	50	50	240	25

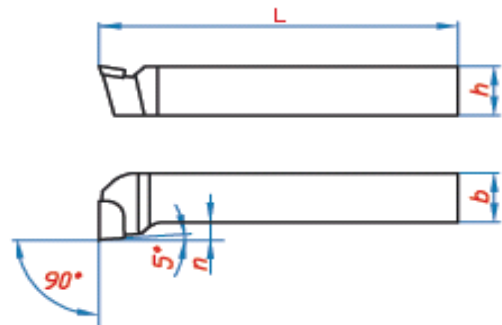

За стомана (син цвят): P10; P20; P30; P40;

За чугун (червен цвят): K10; K20; K30;

За неръжд. и трудно обраб.стомани (жълт цвят): M10; M20;

**ISO No 6 (DIN4980) - Нож проходен упорен (външна обработка)**

Размер	h, мм	b, мм	L, мм	n, мм
1010 R/L	10	10	90	4
1212 R/L	12	12	100	5
1616 R/L	16	16	110	6
2020 R/L	20	20	125	8
2525 R/L	25	25	140	10
3232 R/L	32	32	170	12
4040 R/L	40	40	200	14
5050 R/L	50	50	240	18

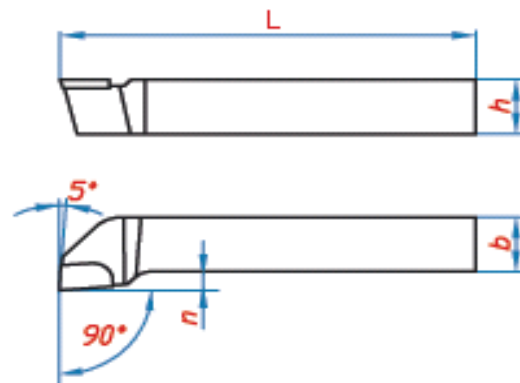

За стомана (син цвят): P10; P20; P30; P40;

За чугун (червен цвят): K10; K20; K30;

За неръжд. и трудно обраб.стомани (жълт цвят): M10; M20;

\*Забележка: на схемите са показани десни (R) ножове;

**ISO No 7 (DIN4981) - Нож прорезен (външна обработка)**

Размер	h, мм	b, мм	L, мм	b <sub>1</sub> , мм	l, мм
0808 R/L	8	8	85	3	12
1010 R/L	10	10	90	3	12
1212 R/L	12	12	100	3	14
1616 R/L	16	16	110	4	18
2020 R/L	20	20	125	5	20
2525 R/L	25	25	140	6	25
3232 R/L	32	32	170	8	32
1208 R/L	12	8	100	3	12
1610 R/L	16	10	110	4	14
2012 R/L	20	12	125	5	16
2516 R/L	25	16	140	6	20
3220 R/L	32	20	170	8	25
4025 R/L	40	25	200	10	32
5032 R/L	50	32	240	12	40

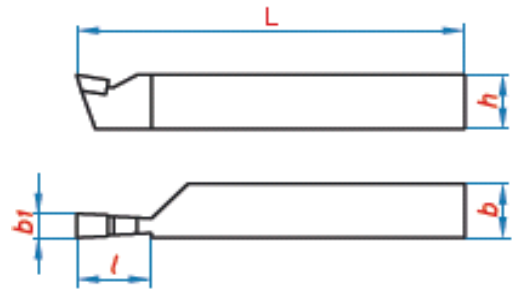

За стомана (син цвят): P10; P20; P30; P40;

За чугун (червен цвят): K10; K20; K30;

За неръжд. и трудно обраб.стомани (жълт цвят): M10; M20;

**ISO No 8 (DIN4973) - Нож за проходни отвори (вътрешна обработка)**

Размер	h, мм	b, мм	L, мм	d, мм	п, мм	l, мм	h <sub>1</sub> , мм
0808	8	8	125	8	3	40	6.4
1010	10	10	150	10	4	50	8
1212	12	12	180	12	5	63	9.6
1616	16	16	210	16	6	80	12.8
2020	20	20	250	20	8	100	16
2525	25	25	300	25	10	125	20
3232	32	32	355	32	12	160	25.6

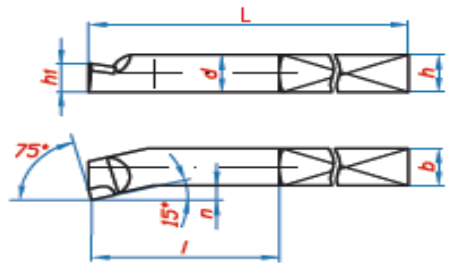

За стомана (син цвят): P10; P20; P30; P40;

За чугун (червен цвят): K10; K20; K30;

За неръжд. и трудно обраб.стомани (жълт цвят): M10; M20;

**ISO No 9 (DIN4974) - Нож за глухи отвори (вътрешна обработка)**

Размер	h, мм	b, мм	L, мм	d, мм	п, мм	l, мм	h <sub>1</sub> , мм
0808	8	8	125	8	3	40	6.4
1010	10	10	150	10	4	50	8
1212	12	12	180	12	5	63	9.6
1616	16	16	210	16	6	80	12.8
2020	20	20	250	20	8	100	16
2525	25	25	300	25	10	125	20
3232	32	32	355	32	12	160	25.6

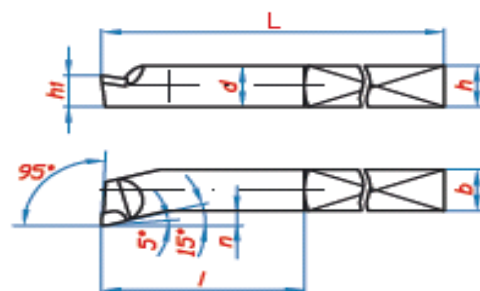

За стомана (син цвят): P10; P20; P30; P40;

За чугун (червен цвят): K10; K20; K30;

За неръжд. и трудно обраб.стомани (жълт цвят): M10; M20;

\*Забележка: на схемите са показани десни (R) ножове;

**ISO No 10 (DIN4975) - Нож шпиц (външна обработка)**

Размер	h, мм	b, мм	L, мм
1010	10	10	90
1212	12	12	100
1616	16	16	110
2020	20	20	125
2525	25	25	140
3232	32	32	170
1208	12	8	100
1610	16	10	110
2012	20	12	125
2516	25	16	140
3220	32	20	170
4025	40	25	200

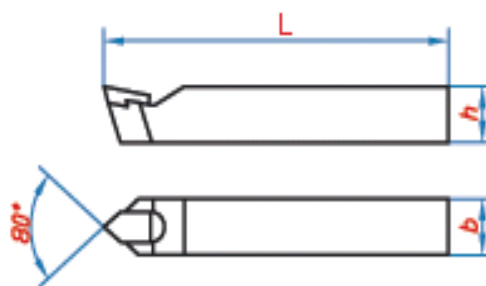

За стомана (син цвят): P10; P20; P30; P40;

За чугун (червен цвят): K10; K20; K30;

За неръжд. и трудно обраб.стомани (жълт цвят): M10; M20;

**ISO No 11 - Нож за вътрешни канали (вътрешна обработка)**

Размер	h, мм	b, мм	L, мм	n, мм	b <sub>1</sub> , мм	l, мм	h <sub>1</sub> , мм
1010	10	10	150	8	3	50	8
1212	12	12	180	10	4	63	9.6
1616	16	16	210	12	5	80	12.8
2020	20	20	250	16	6	100	16
2525	25	25	300	20	8	125	20
3232	32	32	355	25	10	160	25.6

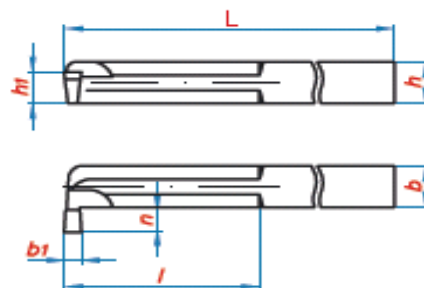
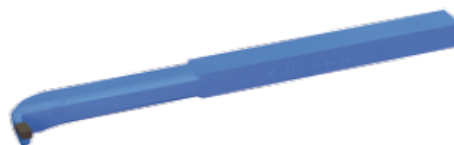

За стомана (син цвят): P10; P20; P30; P40;

За чугун (червен цвят): K10; K20; K30;

За неръжд. и трудно обраб.стомани (жълт цвят): M10; M20;

**ISO No 13 (DIN282) - Нож за външна резба (външна обработка)**

Размер	h, мм	b, мм	L, мм
1010 R/L	10	10	90
1212 R/L	12	12	100
1616 R/L	16	16	110
2020 R/L	20	20	125
2525 R/L	25	25	140
3232 R/L	32	32	170
1208 R/L	12	8	100
1610 R/L	16	10	110
2012 R/L	20	12	125
2516 R/L	25	16	140
3220 R/L	32	20	170

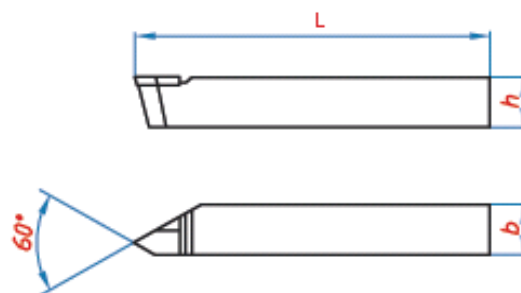
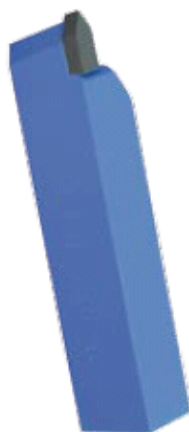

За стомана (син цвят): P10; P20; P30; P40;

За чугун (червен цвят): K10; K20; K30;

За неръжд. и трудно обраб.стомани (жълт цвят): M10; M20;

\*Забележка: на схемите са показани десни (R) ножове;

**ISO No 14 (DIN283) - Нож за вътрешна резба (вътрешна обработка)**

Размер	h, мм	b, мм	L, мм	n, мм	l, мм	h <sub>1</sub> , мм
1010 R/L	10	10	150	5	50	8
1212 R/L	12	12	180	6	63	9.6
1616 R/L	16	16	210	8	80	12.8
2020 R/L	20	20	250	10	100	16
2525 R/L	25	25	300	12	125	20
3232 R/L	32	32	355	14	160	25.6

За стомана (син цвят): P10; P20; P30; P40;

За чугун (червен цвят): K10; K20; K30;

За неръжд. и трудно обраб.стомани (жълт цвят): M10; M20;

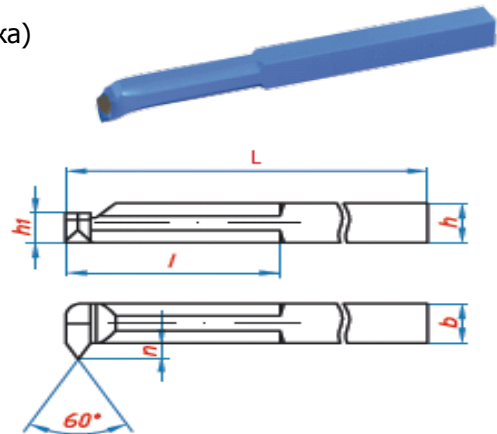

**ISO No 20 - Нож за трапецовидни канали (външна обработка)**

Размер	h, мм	b, мм	L, мм	ε°	b <sub>1</sub> , мм
1616	16	16	125	34°	4
2020	20	20	140	34°	5
2525	25	25	170	34°	6.50
3232	32	32	200	36°	8.50
2012	20	12	240	36°	13.50
2516	25	16	110	34°	5
3220	32	20	125	34°	6.5
4025	40	25	140	36°	8.50
5032	50	32	170	36°	13.50

За стомана (син цвят): P10; P20; P30; P40;

За чугун (червен цвят): K10; K20; K30;

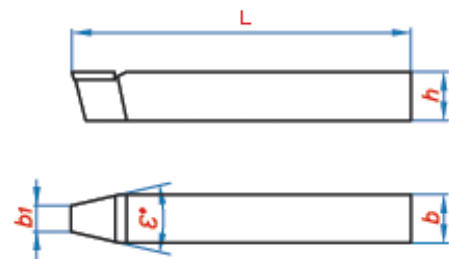
За неръжд. и трудно обраб.стомани (жълт цвят): M10; M20;



\*Забележка: на схемите са показани десни (R) ножове;

Групи обработвани материали		Означение на марката твърда сплав
За обработка на стомана (сини на цвят)	Нелегирана, легирана и високолегирана стомана, неръждаема стомана, феритна, мартензитна	P10; P20; P30
За неръжд. и трудно обработваеми стомани (жълти на цвят)	Аустенитна, феритно-аустенитна стомана,	M10; M20;
За обработка на чугун (червени на цвят)	Темперован (ковък) чугун, сив чугун, сферографитен чугун	K10; K20; K30