

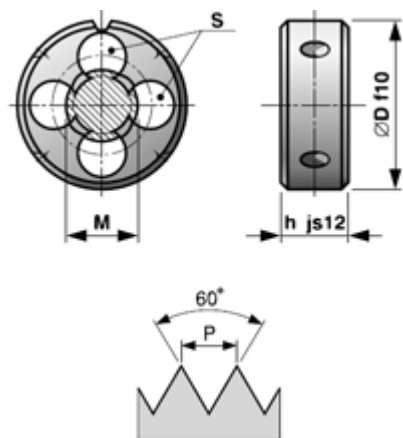

Плашки, DIN 223 / EN 22 568,
метрична резба М / метрична резба ситна стъпка MF

Резба М / MF



	P	D	h	S	препоръчителен размер на свредлото, мм		P	D	h	S	препоръчителен размер на свредлото, мм
M 1	0,25	16	5	3	1,0	M 10	1,5	30	11	4	10,0
M 1,1	0,25	16	5	3	1,1	M 10	1,25	30	11	4	10,0
M 1,2	0,25	16	5	3	1,2	M 10	1	30	11	4	10,0
M 1,4	0,3	16	5	3	1,4	M 10	0,75	30	11	4	10,0
M 1,6	0,35	16	5	3	1,6	M 11	1,5	30	11	5	11,0
M 1,8	0,35	16	5	3	1,8	M 11	1	30	11	5	11,0
M 2	0,4	16	5	3	2,0	M 11	0,75	30	11	5	11,0
M 2,2	0,45	16	5	3	2,2	M 12	1,75	38	14	4	12,0
M 2,5	0,45	16	5	3	2,5	M 12	1,5	38	10	4	12,0
M 2,5	0,35	16	5	3	2,5	M 12	1,25	38	10	4	12,0
M 3	0,5	20	5	3	3,0	M 12	1	38	10	4	12,0
M 3	0,35	20	5	3	3,0	M 14	2	38	14	5	14,0
M 3,5	0,6	20	5	3	3,5	M 14	1,5	38	10	5	14,0
M 3,5	0,35	20	5	3	3,5	M 14	1,25	38	10	5	14,0
M 4	0,7	20	5	3	4,0	M 14	1	38	10	5	14,0
M 4	0,5	20	5	3	4,0	M 15	1,5	38	10	5	15,0
M 4,5	0,5	20	5	3	4,5	M 15	1	38	10	5	15,0
M 5	0,8	20	7	4	5,0	M 16	2	45	18	5	16,0
M 5	0,5	20	5	4	5,0	M 16	1,5	45	14	5	16,0
M 5,5	0,5	20	5	4	5,5	M 16	1	45	14	5	16,0
M 6	1	20	7	4	6,0	M 17	1,5	45	14	5	17,0
M 6	0,75	20	7	4	6,0	M 17	1	45	14	5	17,0
M 7	1	25	9	4	7,0	M 18	2,5	45	18	5	18,0
M 7	0,75	25	9	4	7,0	M 18	2	45	14	5	18,0
M 8	1,25	25	9	4	8,0	M 18	1,5	45	14	5	18,0
M 8	1	25	9	4	8,0	M 18	1	45	14	5	18,0
M 8	0,75	25	9	4	8,0	M 20	2,5	45	18	6	20,0
M 9	1,25	25	9	4	9,0	M 20	2	45	14	6	20,0
M 9	1	25	9	4	9,0	M 20	1,5	45	14	6	20,0
M 9	0,75	25	9	4	9,0	M 20	1	45	14	6	20,0



Плашки, DIN 223 / EN 22 568,
метрична резба М / метрична резба ситна стъпка MF

Резба М / MF

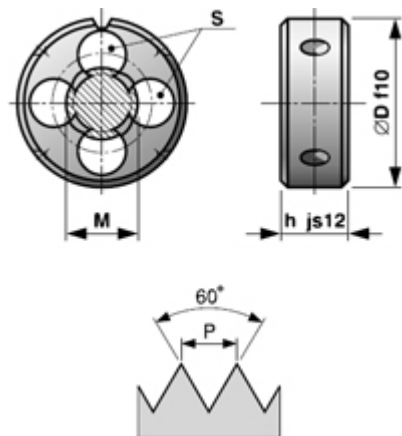

	P	D	h	S	препоръчителен размер на свредлото, mm		P	D	h	S	препоръчителен размер на свредлото, mm
M 22	2,5	55	22	5	22,0	M 36	4	65	25	9	36,0
M 22	2	55	16	5	22,0	M 36	3	65	25	9	36,0
M 22	1,5	55	16	5	22,0	M 36	2	65	18	9	36,0
M 22	1	55	16	5	22,0	M 39	4	75	30	8	39,0
M 24	3	55	22	6	24,0	M 39	3	75	30	8	39,0
M 24	2	55	16	6	24,0	M 39	2	75	20	8	39,0
M 24	1,5	55	16	6	24,0	M 39	1,5	75	20	8	39,0
M 24	1	55	16	6	24,0	M 40	1,5	75	20	8	40,0
M 25	1,5	55	16	6	25,0	M 42	4,5	75	30	9	42,0
M 26	1,5	55	16	6	26,0	M 42	3	75	30	9	42,0
M 27	3	65	25	6	27,0	M 42	2	75	20	9	42,0
M 27	2	65	18	6	27,0	M 42	1,5	75	20	9	42,0
M 27	1,5	65	18	6	27,0	M 45	4,5	90	36	8	45,0
M 27	1	65	18	6	27,0	M 45	3	90	36	8	45,0
M 28	2	65	18	6	28,0	M 45	2	90	22	8	45,0
M 28	1,5	65	18	6	28,0	M 45	1,5	90	22	8	45,0
M 30	3,5	65	25	7	30,0	M 48	5	90	36	8	48,0
M 30	2	65	18	6	30,0	M 48	3	90	36	8	48,0
M 30	1,5	65	18	6	30,0	M 48	2	90	22	8	48,0
M 30	1	65	18	6	30,0	M 48	1,5	90	22	8	48,0
M 32	1,5	65	18	7	32,0	M 50	1,5	90	22	9	50,0
M 33	3,5	65	25	8	33,0	M 52	5	90	36	9	52,0
M 33	2	65	18	8	33,0	M 52	3	90	36	9	52,0
M 33	1,5	65	18	8	33,0	M 52	2	90	22	9	52,0
M 35	1,5	65	18	9	35,0	M 52	1,5	90	22	9	52,0